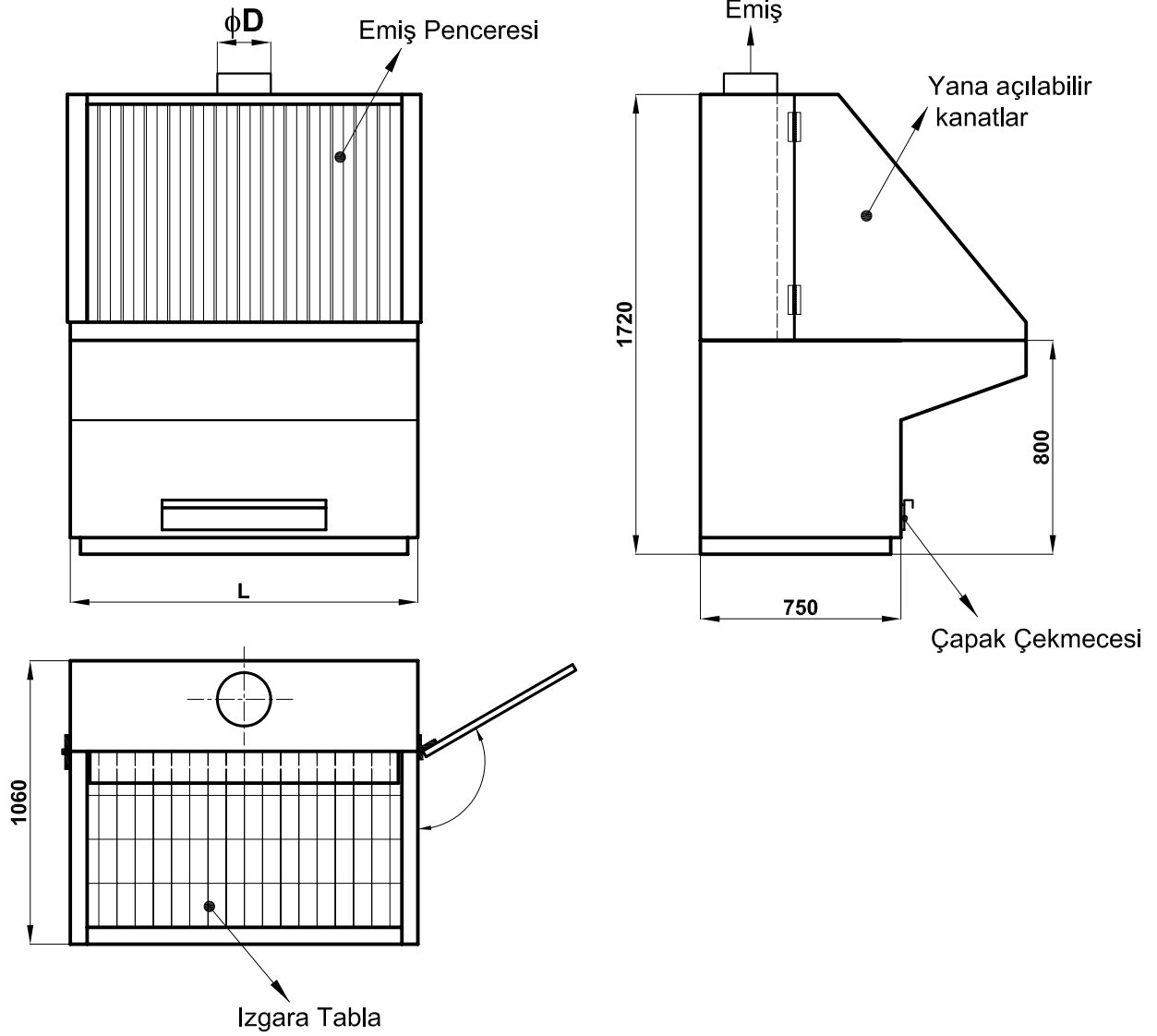
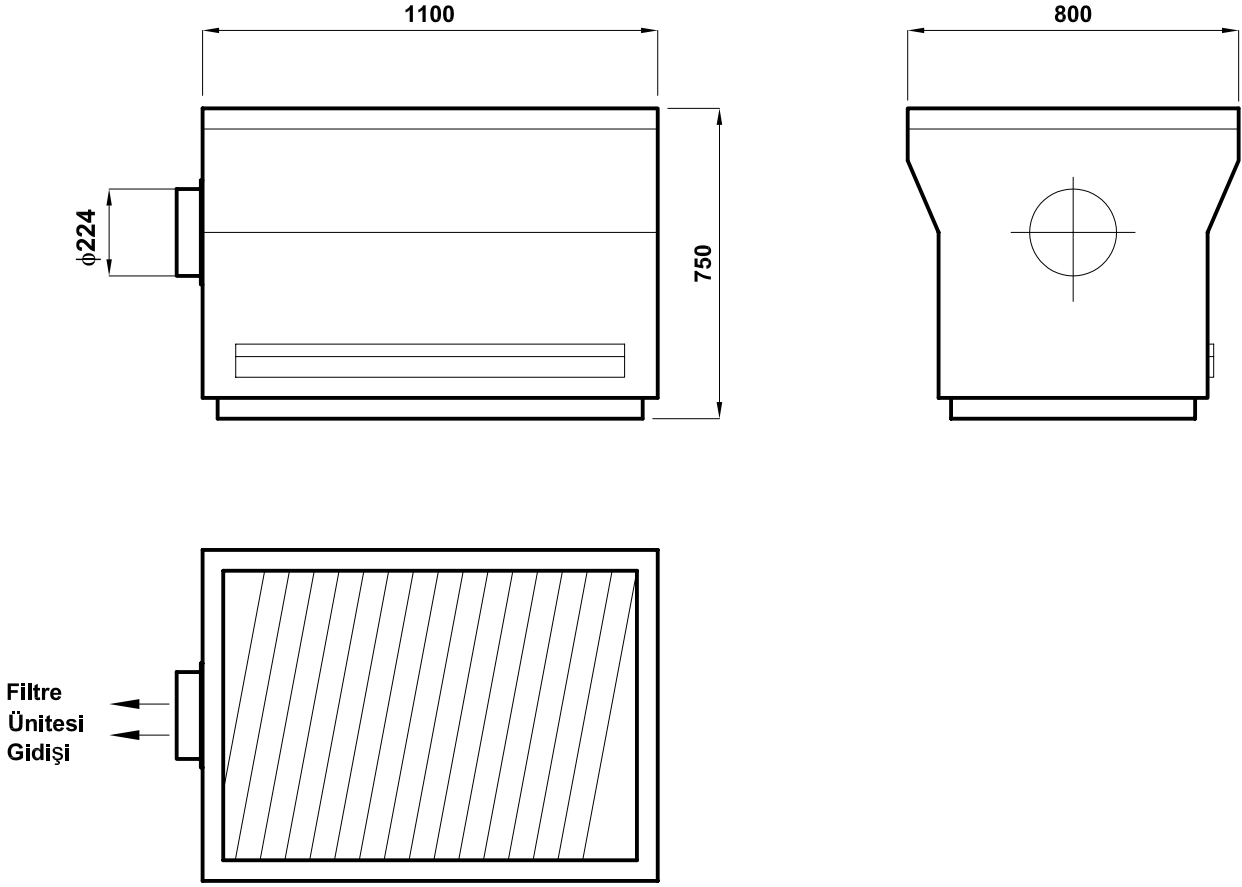

TEKNİK ÖZELLİKLER

- Elektrostatik toz boyalı rijit konstrüksiyon.
- Çapakların dökülmesine imkan veren ızgara tabla ve çapak çekmecesi.
- Uzun parçalar için yana açılabilir kanatlar.
- Taşlama çapaklarının geri sekmesini engelleyen emiş penceresi.
- Taşlama masası, sadece çalışma tezgahıdır. Proses sırasında çıkan tozların emilip filtre edilmesi için, kapasitesi aşadındaki tabloda belirtilen debide bir filtreye bağlanarak kullanılmalıdır.

| TİP | DEBİ (m ³ /h) | L (mm) | ØD (mm) | AĞIRLIK (kg.) |
|---------|-----------------------------|--------|---------|------------------|
| TM-1300 | 2500 | 1300 | 200 | 246 |
| TM-1650 | 3200 | 1650 | 250 | 289 |
| TM-2000 | 4000 | 2000 | 250 | 330 |

⊗ Değişiklik hakkımız saklıdır.

TEKNİK ÖZELLİKLER

- Küçük parçaların manuel kesiminde kullanılır.
- Elektrostatik toz boyalı rijit konstrüksiyon.
- Kolay değiştirilebilir ızgara lamaları.
- Izgara altında biriken çapakların kolayca temizlenmesini sağlayan çekmece.
- Tavsiye edilen filtre ünitesi kapasitesi 3 000 m³/saat.
- Masa ağırlığı: 115 kg.

⊗ Değişiklik hakkımız saklıdır.